

Descrizione articolo/immagini prodotto

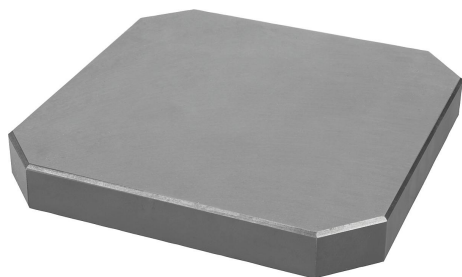

Descrizione

**Materiale:**  
GJL 250 ricotto.

**Nota:**  
Piastre disponibili su richiesta anche con cave. Tipo A: superfici di appoggio rettificate (Ra 0,8). Tipo B: superfici di appoggio (Ra 0,8) e superfici laterali (Ra 1,6) rettificate. Tipo C: superfici di appoggio e laterali fresate (Ra 3,2).

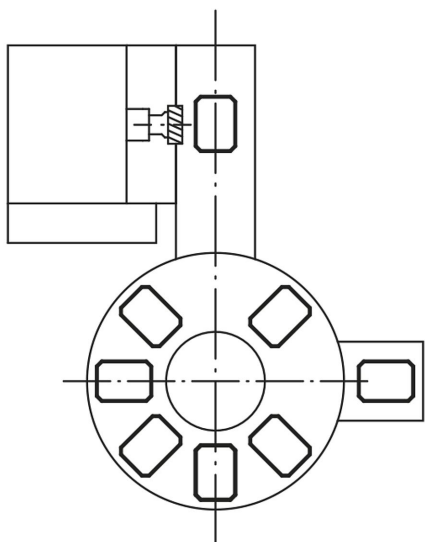

Disegni

Tipo A

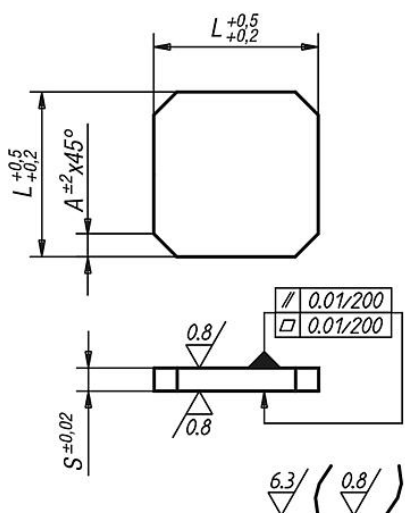

Tipo B

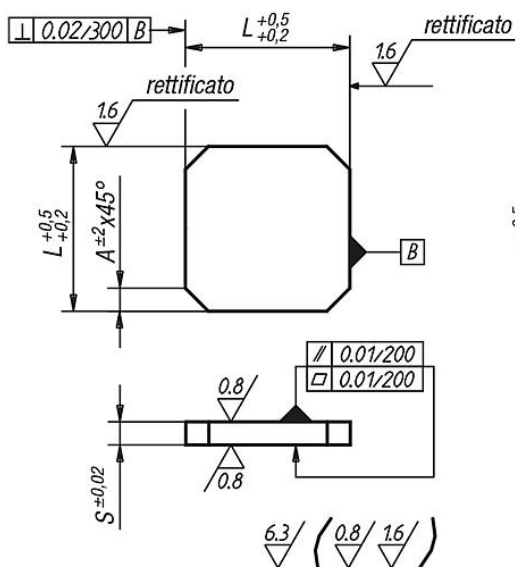

Tipo C

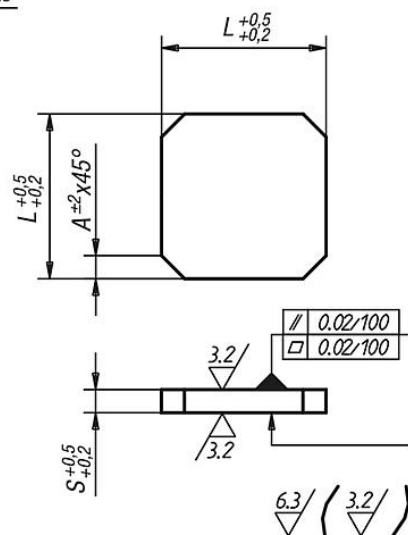

Sintesi articoli

N. ordine Tipo A	N. ordine Tipo B	N. ordine Tipo C	L	S	A
01150-001	01150-0011	01150-00111	200	25	25
01150-002	01150-0021	01150-00211	250	35	35
01150-004	01150-0041	01150-00411	320	40	40

## Sintesi articoli

N. ordine Tipo A	N. ordine Tipo B	N. ordine Tipo C	L	S	A
01150-006	01150-0061	01150-00611	400	45	50
01150-008	01150-0081	01150-00811	500	50	60
01150-010	01150-0101	01150-01011	630	63	70
01150-012	01150-0121	01150-01211	800	70	100