

Descrizione articolo/immagini prodotto



Descrizione

Materiale:

Acciaio.

Versione:

Cementato, brunito e rettificato.

Nota:

La staffa verticale di precisione viene utilizzata in dispositivi convenzionali come elemento di serraggio.

A tal fine nel corpo del dispositivo viene eseguito un foro calibrato. La profondità del foro deve essere adattata all'altezza di serraggio desiderata. Per bilanciare la forza contraria, occorre posizionare un sostegno alla parte con gancio arrotondato (raggio 22). Il supporto può essere piatto, semicircolare o a forma di prisma. Per il serraggio si usa una vite a testa esagonale DIN 933.

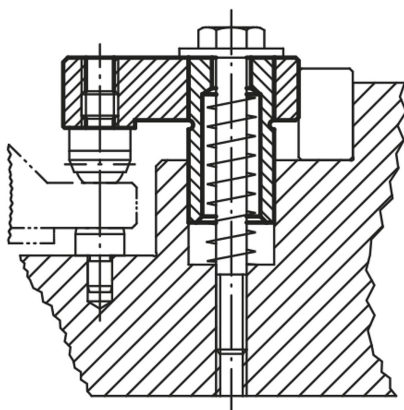

Disegni

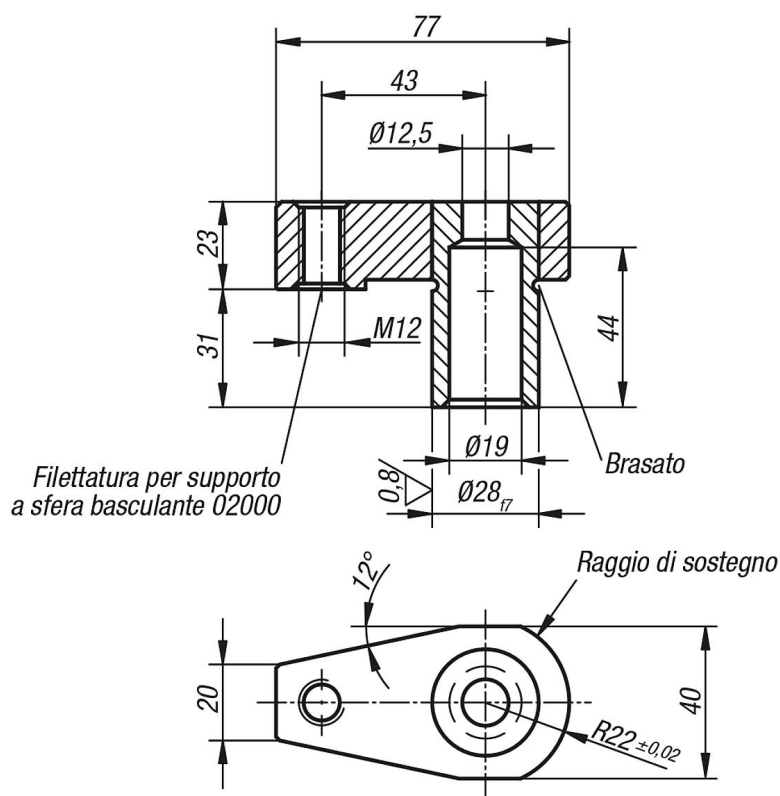

Sintesi articoli

N. ordine	Dimensioni
04380-00	Vedere il disegno