

Descrizione articolo/immagini prodotto

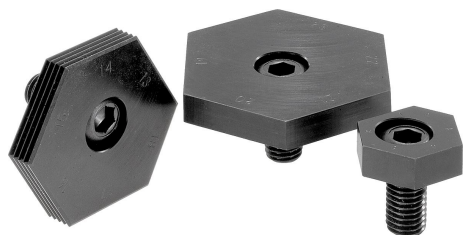

Descrizione

Materiale:

Vite eccentrica trattata termicamente a 10.9.
Morsetto esagonale acciaio da cementazione.

Versione:

Vite eccentrica brunita.
Morsetto esagonale temprato e brunito.

Nota:

Con i morsetti esagonali variabili si riducono al minimo i costi per i dispositivi di serraggio. La distanza di serraggio può essere modificata fino a 17 mm, senza bisogno di spostare il foro. È sufficiente girare l'esagono variabile. I morsetti sono disponibili con bordi lisci per le superfici lavorate oppure con bordi dentati per gli elementi grezzi.

Su richiesta:

Viti eccentriche di ricambio.

Disegni

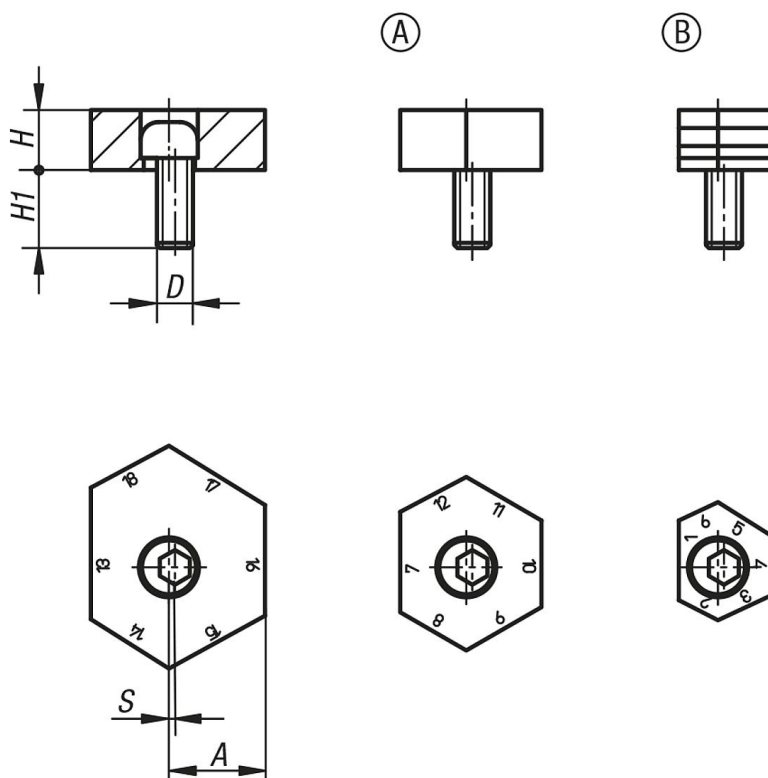

Sintesi articoli

N. ordine Forma A liscio	N. ordine Forma B dentato	Distanza A con bordo n.	D	H	H1	S (corsa eccentrico)	Forza di bloccaggio kN
04432-09	04432-13	1/12, 2/13, 3/14, 4/15, 5/16, 6/17	M12	10	22	1	18
04432-10	04432-14	7/18, 8/19, 9/20, 10/21, 11/22, 12/23	M12	10	22	1	18
04432-11	04432-15	13/24, 14/25, 15/26, 16/27, 17/28, 18/29	M12	10	22	1	18

