

Tavole di guida a coda di rondine



Materiale:
GJL 250.

Versione:
Rettificato, superficie non trattata.

Esempio di ordine d'acquisto:
nlm 21030-050105

Nota:

Queste tavole di guida precise vengono utilizzate, tra l'altro, nella costruzione di macchinari, dispositivi e apparecchi di misurazione, nonché nel settore ottico e di meccanica fine. Al posto della vite di regolazione centrale „N“ può essere usata una maniglia a leva 06460. I valori di carico consentiti indicati (F) si riferiscono al carico dinamico con una vita utile di 1 milione di sollevamenti. In caso di carico statico è consentito il valore „F“ riportato nella tabella moltiplicato per 10. I valori del momento torcente si applicano solo a slitte centrali.

TI = n. di fori di montaggio E/M nella parte interna.

TA = n. di fori di montaggio E/M nella parte esterna.

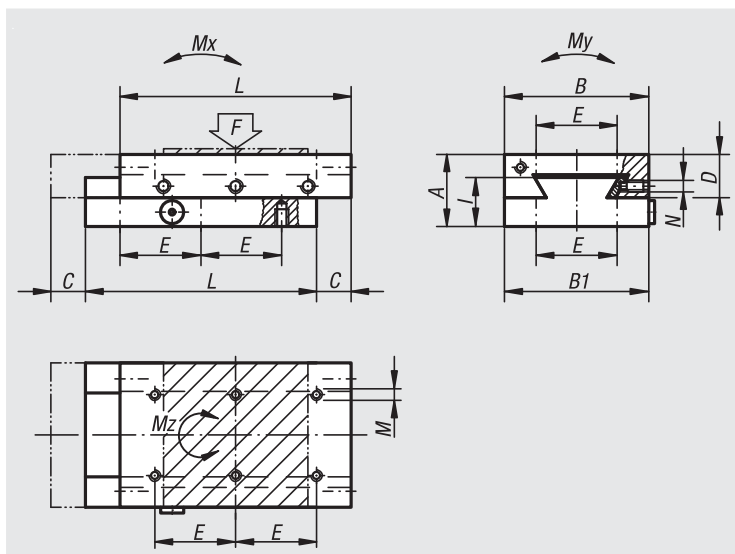

N. ordine	A	B	B1	C	D	E	TI	TA	I	L	M	N	F N	Mx Nm	My Nm	Mz Nm
21030-050080	25	50	49,5	15	15	28	6	6	17,6	80	M4	M5	72	4	6	5
21030-050105	25	50	49,5	20	15	28	8	8	17,6	105	M4	M5	95	7	7	8
21030-050130	25	50	49,5	25	15	28	10	10	17,6	130	M4	M5	117	10	9	12
21030-075105	32	75	74,5	20	19,5	62	4	4	22,5	105	M5	M5	128	9	15	10
21030-075130	32	75	74,5	25	19,5	62	4	4	22,5	130	M5	M5	159	14	18	15
21030-100110	40	100	99,5	20	24	86	4	4	27,5	110	M6	M6	156	11	26	12
21030-100135	40	100	99,5	25	24	86	4	4	27,5	135	M6	M6	192	17	32	19
21030-100160	40	100	99,5	30	24	86	4	4	27,5	160	M6	M6	227	24	37	26