

33074

Supporto per comparatore girevole 90°

tasto a leva con foro



Materiale:

Corpo base in alluminio. Tasto a leva in microfusione di acciaio.

Versione:

Corpo base anodizzato nero. Tasto a leva brunito.

Esempio di ordine d'acquisto:

nIm 33074-050

Nota:

Per modificare la direzione di rilevamento e installare i supporti del comparatore girevole con gli adattatori di montaggio (in dotazione), vedere la Nota tecnica.

Accessori:

Per i comparatori vedere 32540 e 32542.

Per gli inserti di misurazione vedere da 33040 a 33052.

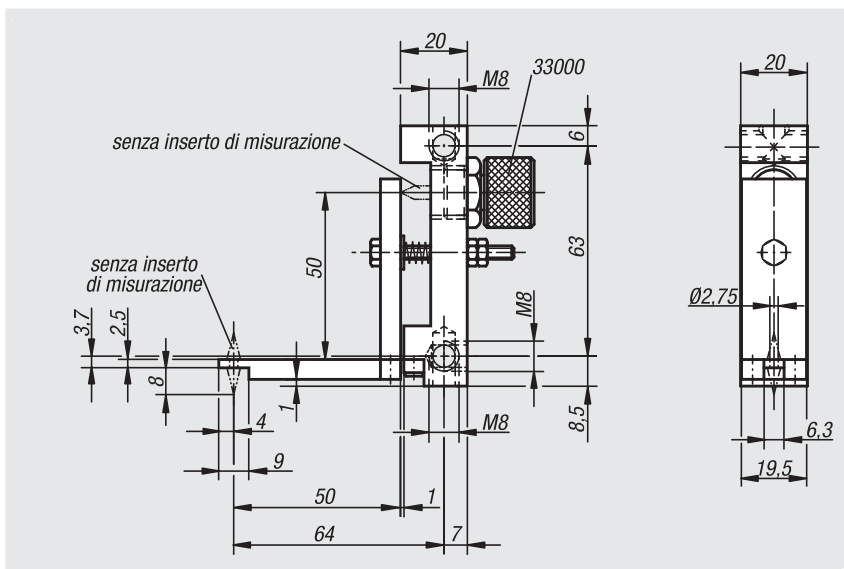

N. ordine

Dimensioni

33074-050

vedere il disegno

33076

Supporto per comparatore girevole 180°

tasto a leva con foro



Materiale:

Corpo base in alluminio. Tasto a leva in microfusione di acciaio.

Versione:

Corpo base anodizzato nero. Tasto a leva brunito.

Esempio di ordine d'acquisto:

nIm 33076-050

Nota:

Per modificare la direzione di rilevamento e installare i supporti del comparatore girevole con gli adattatori di montaggio (in dotazione), vedere la Nota tecnica.

Accessori:

Per i comparatori vedere 32540 e 32542.

Per gli inserti di misurazione vedere da 33040 a 33052.

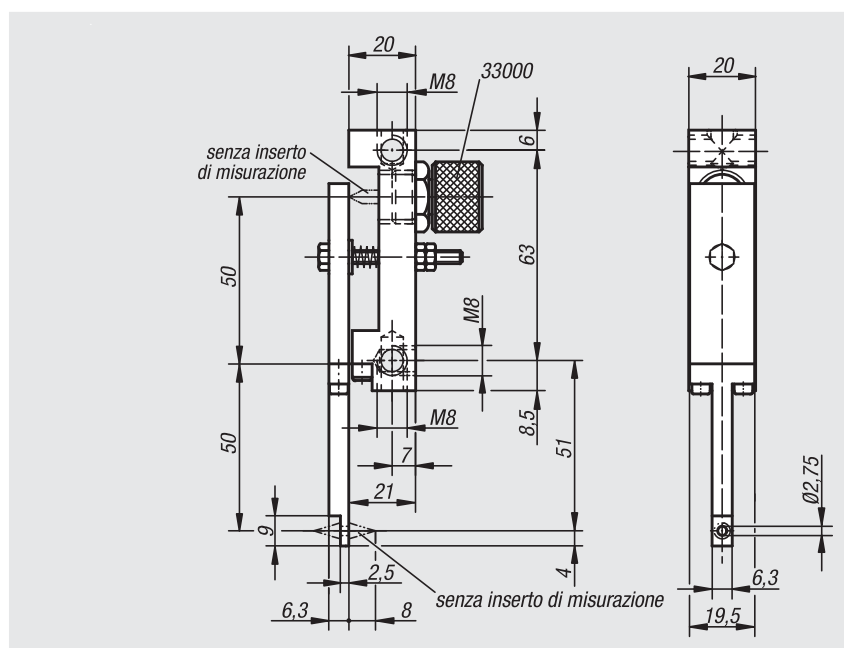

N. ordine

Dimensioni

33076-050

vedere il disegno

norelem

1829

26000
27000
28000
29000
31000
32000
33000
41000
49000
95000
96000
97000
A-Z