

Boccole di foratura flangiate

DIN 172

**Materiale:**

Acciaio da cementazione speciale.

Versione:

Temprato a 740 ±80 HV 10 e rettificato.

Esempio di ordine d'acquisto:

nlm 08910-A0120X09

(Boccola di foratura Forma A con

D1 = 1,2 mm e L1 = 9 mm)

Nota:

Con diametro D1 superiore a 15 mm, i passi sono di 0,5 mm.

Nota disegno:

Forma A: foro smussato su un'estremità

Forma B: foro smussato sulle due estremità

1) Cono di inserimento o colletto di centratura

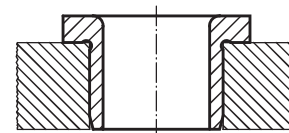
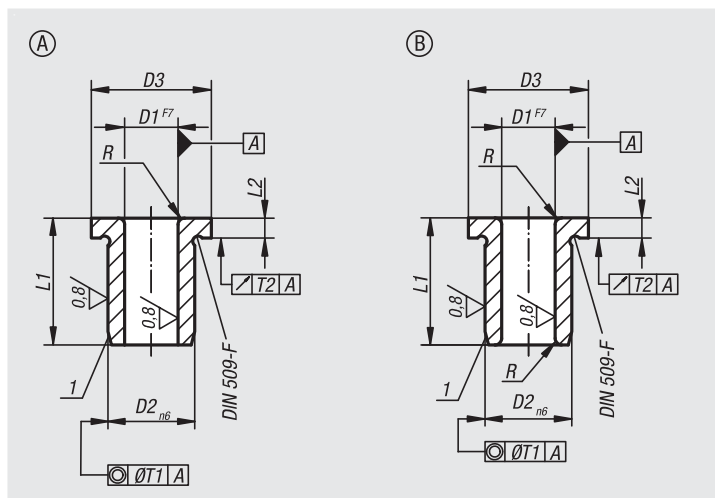

D1	D2	D3	L1	Versione	L2	R	T1	T2
da 0,4 a 0,8	3	6	6	corto	2	1	0,01	0,03
da 0,9 a 1,0	3	6	6/9	corto/medio	2	1	0,01	0,03
da 1,1 a 1,8	4	7	6/9	corto/medio	2	1	0,01	0,03
da 1,9 a 2,6	5	8	6/9	corto/medio	2	1	0,01	0,03
da 2,7 a 3,3	6	9	8/12/16	corto/medio/lungo	2,5	1	0,01	0,03
da 3,4 a 4,0	7	10	8/12/16	corto/medio/lungo	2,5	1	0,01	0,03
da 4,1 a 5,0	8	11	8/12/16	corto/medio/lungo	2,5	1	0,01	0,03
da 5,1 a 6,0	10	13	10/16/20	corto/medio/lungo	3	1,5	0,02	0,03
da 6,1 a 8,0	12	15	10/16/20	corto/medio/lungo	3	1,5	0,02	0,03
da 8,1 a 10,0	15	18	12/20/25	corto/medio/lungo	3	2	0,02	0,03
da 10,1 a 12,0	18	22	12/20/25	corto/medio/lungo	4	2	0,02	0,03
da 12,1 a 15,0	22	26	16/28/36	corto/medio/lungo	4	2	0,02	0,03
da 15,5 a 18,0	26	30	16/28/36	corto/medio/lungo	4	2	0,02	0,03
da 18,5 a 22,0	30	34	20/36/45	corto/medio/lungo	5	3	0,02	0,03
da 22,5 a 26,0	35	39	20/36/45	corto/medio/lungo	5	3	0,02	0,05
da 26,5 a 30,0	42	46	25/45/56	corto/medio/lungo	5	3	0,02	0,05
da 30,5 a 35,0	48	52	25/45/56	corto/medio/lungo	5	3	0,04	0,05
da 35,5 a 42,0	55	59	30/56/67	corto/medio/lungo	5	3,5	0,04	0,05
da 42,5 a 48,0	62	66	30/56/67	corto/medio/lungo	6	3,5	0,04	0,05