

Dispositivo di bloccaggio rapido variabile orizzontale

con piedino orizzontale



Materiale:

Acciaio.
Impugnatura in plastica a 2 componenti.

Versione:

trattato termicamente e zincato.
Impugnatura resistente all'olio.

Esempio di ordine d'acquisto:

n/m 05300-040

Nota:

Il dispositivo di bloccaggio rapido si adatta automaticamente all'altezza del pezzo in lavorazione. Adattamento continuo dell'altezza di serraggio entro i 35 mm con forza di bloccaggio quasi costante senza variazione manuale della posizione della vite di pressione. La forza di serraggio può essere regolata secondo le esigenze fino a 2.500 N tramite una vite di regolazione posta sotto alla leva dello snodo.

La disposizione dei fori nella piastra base è adatta per millimetri e pollici.

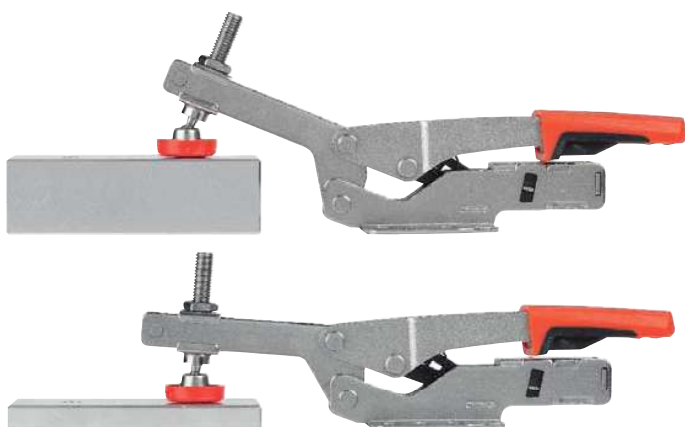
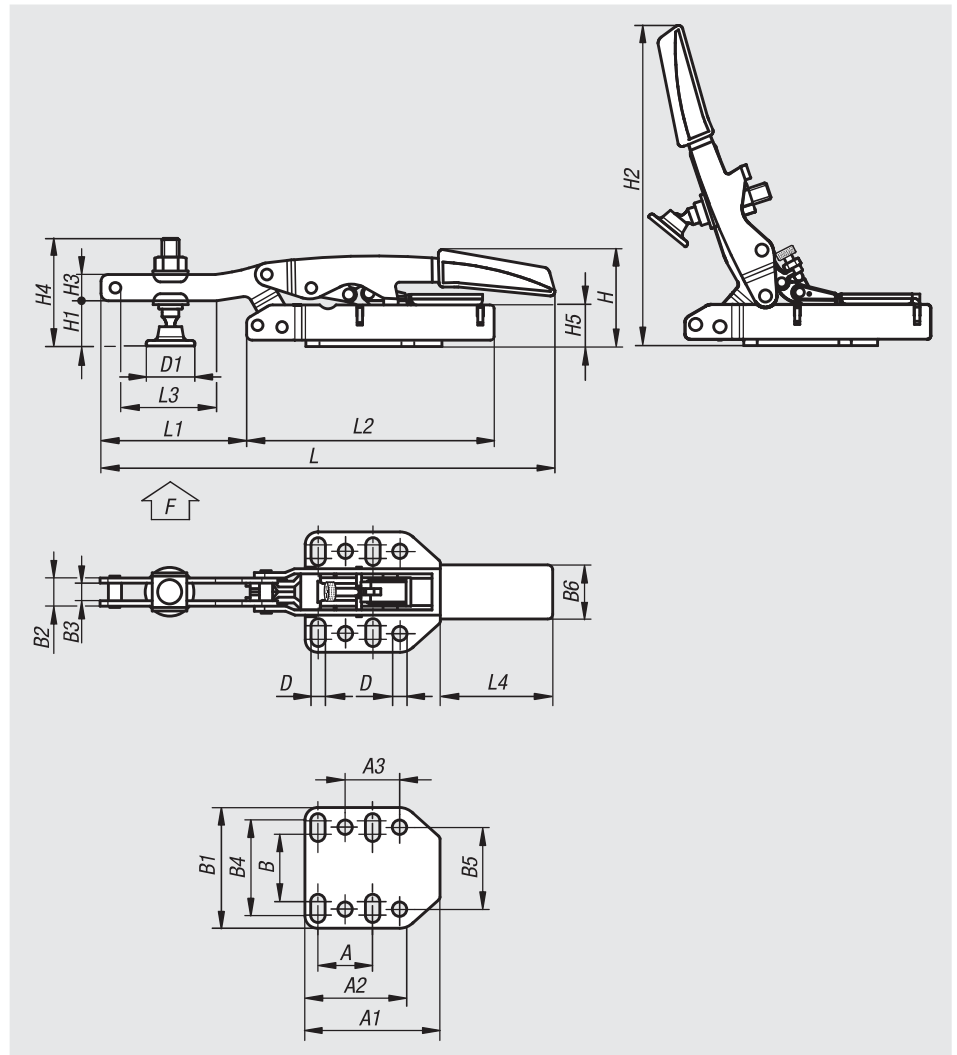

N. ordine	A	A1	A2	A3	B	B1	B2	B3	B4	B5	B6	D	D1	H	H1	H2	H3	H4	H5	L	L1	L2	L3	L4	altezza di serraggio max.	F kN
05300-040	25,4	53	38	25,4	33	60	13	8	48	38	32	6,5	24,5	47	20	158	14	60	27	217	77	113	58	72	40	2,5
05300-060	25,4	53	38	25,4	33	60	13	8	48	38	32	6,5	24,5	64	36	175	14	68	44	217	77	113	58	72	60	2,5